

SUPPORT 5706

Die Support 5706 bestehen aus einem robusten Alurahmen, auf dem die Fördermodule montiert werden. Die Stützen sind mit einem verstellbaren Fuß ausgestattet und werden über einen oberen Kupplungswinkel am Seitenrahmen des Förderers befestigt. 5706 ist für besonders flexibel und bietet eine stabile Unterstützung der Förderer.



Support
5706

Technische Daten

Allgemein	
Max. Tragfähigkeit	200 kg
Seitenrahmen	
Kombination der Rahmenhöhen links/rechts	Geeignet für alle Rahmenkombinationen
Anzahl der Querträger	1 bei 350 bis 800 mm Oberkante Rollenhöhe 2 bei 800 bis 1400 mm Oberkante Rollenhöhe 3 bei 1400 bis 2000 mm Oberkante Rollenhöhe

Abmessungen

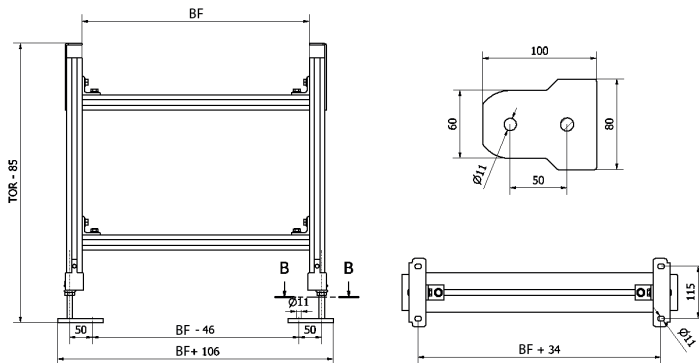

Dimensionen		
BF	Between frames	500 mm / 750 mm / 1000 mm
TW	Total width	BF + 80 mm
TOR	Top of roller height	250 to 2000 mm
Adjustment range		±50mm

Bestell-Information

- Das Modul ist vollständig montiert
- Bei einer Rollenoberkante von TOR > 2000mm sollte aus Stabilitätsgründen eine Querverstrebung vorgesehen werden
- Stahlteile sind pulverbeschichtet oder verzinkt

Bitte erstellen Sie einen Produktschlüssel mittels des Konfigurators

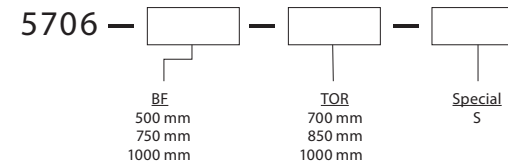

Wenn Sie einen Bedarf abweichend vom Standard haben, fügen Sie ein „S“ hinzu und beschreiben die Spezial-Anforderung

S - Special:

Anforderung:

Beispiel eines Produktschlüssel: 5706-500-800-S

Dieser Produktschlüssel steht für:
Support 5706 mit einer Breite BF 500mm und einer Höhe TOR von 800 mm und Spezial-Anforderung

Liefergegenstand

Konfigurator

Beispiel-Beispiel